



Индустриальные шины

Специализированные пневматические
шины Continental

Пневматические шины Continental	03
ContiRT20 Performance	04
ContiRV20 Velocity	06
TractorMaster	08
TerminalTransport	10
ContiRV20 Industrial, IC 70 и ConRad HT1	12
IC 40, IC 10 / IC 12 и IC 30	13
Типоразмеры шин	14
Уплотнительное кольцо TSR для бескамерных шин	16

Пневматические шины Continental

В зависимости от сферы использования к промышленным шинам предъявляются особые требования, будь то морские порты или воздушные гавани, промышленные предприятия или логистические центры. Скорость, расстояние, масса, температура, влажность, дорожное покрытие и многие другие факторы варьируются исходя из условий эксплуатации и делают Вашу сферу деятельности уникальной, со своими особенностями.

Специальные задачи требуют специальных решений

Для специальных задач мы подготовили различные решения и адаптировали нашу продукцию к вашим уникальным требованиям.

Именно так и был создан наш исчерпывающий ассортимент продукции. Мы не только предлагаем решения, отвечающие каждому из ваших требований, но и эффективно адаптируем их с учетом индивидуальных задач.





Радиальные индустриальные шины

ContiRT20 Performance

Мощность и износостойкость

Шины ContiRT20 Performance отличаются выдающейся ходимостью благодаря резиновой смеси с высокой сопротивляемостью абразивному износу, а также стойкости к повреждениям и порезам даже в самых суровых условиях.

Конструкция этой шины специально разработана для обеспечения максимальной боковой устойчивости, а значит, и безопасности при подъеме и перемещении тяжелых и хрупких грузов. Далее «вступают в игру» снижение вибраций и отличная управляемость, что обеспечивает дополнительный комфорт при использовании данных шин.

Шины ContiRT20 стоит выбирать в том случае, когда требуется высокая ходимость шин в сложных условиях и при этом необходимо соблюсти низкие операционные затраты.





Увеличенный срок службы

- Увеличенная глубина протектора и максимальная износостойкость.

Пониженное потребление энергии и выбросы CO₂ благодаря резиновой смеси с низким сопротивлением качению.

Состав резиновой смеси протектора с высокой стойкостью к повреждениям, вызванным порезами и разрывами.



Максимальная боковая устойчивость

- Широкая плоская конструкция брекера с усиленными бортами.

Технология усиления боковины, которая может быть адаптирована к неровным поверхностям.

Максимальная ширина протектора для обеспечения полного контакта между шиной и дорогой.



Повышенный комфорт и тяговые свойства на мягких и неровных поверхностях

- Более эффективная передача усилия благодаря радиальной конструкции.

Усиленные блоки протектора для использования на пересеченной местности.

Многочисленные углы пересечения кромок протектора.



Радиальные индустриальные шины

ContiRV20 Velocity

Прочность и превосходные скоростные характеристики

Шина ContiRV20 Velocity отличается высокой ходимостью и низкими операционными затратами в условиях скоростных перемещений ТС в сфере логистики.

Улучшенные тягово-сцепные свойства на мокрой поверхности наряду с более коротким тормозным путем и улучшенными тяговыми свойствами на скользких и наклонных поверхностях способствуют повышению безопасности.

Благодаря закрытой плечевой зоне и конструкции шины устранена вероятность появления пилообразного износа протектора, шина обладает высокой прочностью, комфортом и хорошей управляемостью.



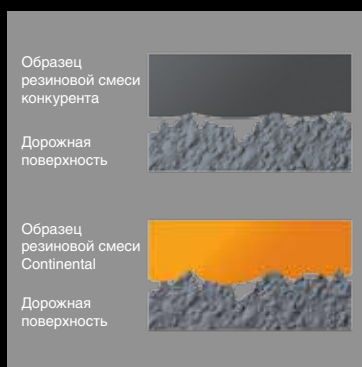

Низкое потребление энергии

- Радиальная конструкция шины для более эффективной передачи тяговых усилий.

Пониженное потребление энергии и выбросы CO₂ благодаря резиновой смеси с низким сопротивлением качению.

Отличное сцепление и тяга на мокром покрытии

- Состав резиновой смеси протектора, который на молекулярном уровне сцепляется с поверхностью дороги.

Рисунок протектора с ребрами для постоянного контакта с грунтом.

Ходовой комфорт и равномерный износ

- Ребра протектора для плотного контакта с дорогой.

Радиальная конструкция шины для плотного контакта с дорогой.

Закрытая конструкция плеча для исключения разрывов и пилообразного износа протектора.



Радиальные индустриальные шины

TractorMaster

Высококачественная шина для решения сложных задач

TractorMaster — это радиальная шина с высокими эксплуатационными характеристиками, предназначенная для работы в тяжелых условиях. Усиленная конструкция борта упрощает работу по перевозке тяжелых грузов. S-образные поперечные ребра протектора улучшают производительность при любой погоде, обладая великолепными тяговыми свойствами, в то время как закрытая плечевая зона обеспечивает очень тихий ход. Кроме того, состав резиновой смеси протектора с очень высокой сопротивляемостью абразивному износу увеличивает ходимость шин.

- › Выдающаяся тяга.
- › Тихий ход.
- › Высокая ходимость.
- › Резиновая смесь протектора, стойкая к абразивному износу.





VAI™ — индикатор одностороннего износа, свидетельствующий о неправильном угле установки колес

Вибрации или люфт при вращении рулевого колеса явно указывают на необходимость проверки углов установки колес. Однако небольшие нарушения угла установки колес часто остаются незамеченными. Это приводит к лишним затратам вследствие износа и истирания шин, повреждению каркаса и повышению расхода топлива. Все это можно предотвратить с помощью технологии VAI™, разработанной концерном Continental.

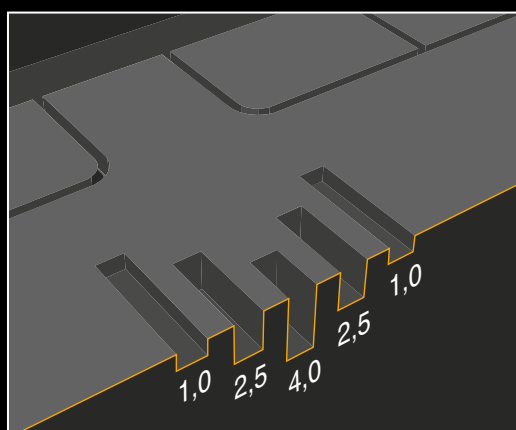

Индикация остаточной глубины протектора:
профили разрезов с их глубиной





Радиальные индустриальные шины

TerminalTransport

Универсальная шина

Continental TerminalTransport — это универсальная шина. Радиальная структура с закрытой конструкцией плеча и хорошо зарекомендовавшим себя рисунком протектора может использоваться на любой оси терминального тягача. Шина предпочтительна для работы на более новом и более ровном покрытии. Она обладает низким сопротивлением качению, великолепными тягово-сцепными свойствами на мокром покрытии, высоким ходовым комфортом и равномерным износом — и все это по разумной цене.





Превосходная стойкость к повреждениям

Протектор защищает шину от порезов, крошения и отломов.

Способствует сокращению количества и, самое главное, глубины любых порезов и разрывов.



Беспрецедентная защита

Благодаря брекерному слою шина TerminalTransport выдерживает очень высокие давление и нагрузку.

Эффективно защищает каркас и обеспечивает наилучший ресурс по восстановлению протектора.



Возможность установки на разные оси транспортных средств

Специальный рисунок протектора улучшает характеристики самоочистки шины и снижает вероятность застревания камней в протекторе (защита каркаса).

Сочетает высокую ходимость и отличные тяговые свойства, а также универсальность дорожного применения вне зависимости от погодных условий.

Шина TerminalTransport предлагает отличное соотношение «цена – качество».



Радиальные индустриальные шины

ContiRV20 Industrial

Для самых тяжелых условий эксплуатации



Шины ContiRV20 Industrial специально разработаны для тяжелых вилочных погрузчиков, которые эксплуатируются в суровых климатических условиях.

Преимущества для клиентов

Выдающийся ходовой комфорт.

Плавный ход.

Стойкость к порезам и разрывам протектора.

IC 70

Для установки на любую ось



Универсальную индустриальную шину IC70 Extra Deep можно устанавливать на любую ось. Доступные диаметры — от 8 дюймов.

Преимущества для клиентов

Хорошее сцепление с дорогой.

Превосходный ходовой комфорт.

Меньшее тепловыделение.

Топливная экономичность.

ConRad HT1

Прочная шина для длительной эксплуатации



Шина ConRad HT1 для сдвоенной ошиновки крупногабаритных вилочных погрузчиков.

Преимущества для клиентов

Меньшее тепловыделение.

Сниженное сопротивление качению.

Повышенная износостойкость.

Экономичность.



Индустриальные диагональные шины

IC 40

Для тяжелой работы
в сложных условиях



Шина разработана для сложных условий эксплуатации и может использоваться там, где критичны высокая ходимость и долгий срок службы.

Преимущества для клиентов

Большая грузоподъемность.

Высокая устойчивость.

Превосходная стойкость к повреждениям.

IC 10 / IC 12

Универсальная шина для
установки на любую ось



Прочная конструкция гарантирует шине отличную защиту от проколов.

Преимущества для клиентов

Превосходный комфорт при движении.

Высокая ходимость.

IC 30

Разработаны для
грунтовых поверхностей



Прочные грунтозацепы шины IC30 изготовлены из износостойкой резиновой смеси, что гарантирует покрышке отличную ходимость.

Преимущества для клиентов

Хорошая ходимость.

Хорошее сцепление с дорогой.

Самоочистение.

Типоразмеры

Ассортимент радиальных шин

Типоразмер	PR	LI	SSY	Рисунок протектора	Тип шины
8-дюймовые ободья					
5.00 R 8	10	111	A5	IC70	TL
125/75 R 8 15 x 4 1/2 R 8	12	100	A5	IC70	TL
150/75 R 8 16 x 6 R 8	16	113	A5	IC70	TL
180/70 R 8 18 x 7 R 8	16	125	A5	ContiRV20 • ContiRT20	TL
9-дюймовые ободья					
6.00 R 9	12	121	A5	ContiRV20 • ContiRT20	TL
10-дюймовые ободья					
6.50 R 10	14	128	A5	ContiRT20 • ContiRV20	TL
225/75 R 10 23 x 9 R 10	20	142	A5	ContiRT20 • ContiRV20	TL
12-дюймовые ободья					
7.00 R 12	16	136	A5	ContiRT20 • ContiRV20	TL
250/75 R 12 27 x 10 R 12	20	152	A5	ContiRT20	TL
13-дюймовые ободья					
165 R 13		102	A6	ContiRV20	TL
15-дюймовые ободья					
7.00 R 15	14	143	A5	ContiRV20 • ContiRT20	TL
7.50 R 15	16	146	A5	ContiRV20 • ContiRT20	TL
8.25 R 15	18	153	A5	ContiRV20* • ContiRT20 • ConRad HT1	TL
225/75 R 15 28 x 9 R 15	16	149	A5	ContiRT20	TL
250/70 R 15	18	153	A5	ContiRV20* • ContiRT20	TL
315/70 R 15	22	165	A5	ContiRV20* • ContiRT20	TL
355/65 R 15	24	170	A5	ContiRT20	TL
16-дюймовые ободья					
225/75 R 16		116	A8	ContiRV20	TL
16,5-дюймовые ободья					
8.75 R 16.5		128	A8	ContiRV20	TL
20-дюймовые ободья					
10.00 R 20	18	166	A5	ContiRT20	TL
11.00 R 20	18	169	A5	ContiRT20	TL
12.00 R 20	20	176	A5	ContiRV20* • ContiRT20 • ConRad HT1	TL
22,5-дюймовые ободья					
280/75 R 22.5		168	A8	TractorMaster	TL
300/80 R 22.5		172	A8	TerminalTransport	TL
310/80 R 22.5		175	A8	TractorMaster	TL

* Промышленная спецификация.

Типоразмеры

Ассортимент диагональных шин

Типоразмер	PR	LI	SSY	Рисунок протектора	Тип шины
4-дюймовые ободья					
3.00-4	4	51	A5	IC10 • IC35	TT
4.00-4	6	77	A5	IC10	TT
15 x 4 1/2-8	12	100	A5	IC36	TT
8-дюймовые ободья					
4.00-8	6	90	A5	IC10	TT
4.00-8	10	97	A5	IC10	TT
5.00-8	8	106	A5	IC10 • IC40	TT
16 x 6-8	16	113	A5	IC12	TT
18 x 7-8	16	125	A5	IC12 • IC40	TT
9-дюймовые ободья					
6.00-9	12	121	A5	IC10 • IC40	TT
21 x 8-9	14	131	A5	IC40	TT
21 x 8-9	16	134	A5	IC12	TT
10-дюймовые ободья					
6.50-10	14	128	A5	IC10 • IC40	TT
7.50-10	12	133	A5	IC10	TT
23 x 9-10	14	134	A5	IC12 • IC30	TT
23 x 9-10	20	142	A5	IC12 • IC40	TT
12-дюймовые ободья					
7.00-12	14	134	A5	IC10 • IC40	TT
7.00-12	16	136	A5	IC10 • IC40	TT
27 x 10-12	14	143	A5	IC12 • IC30 • IC40	TT
27 x 10-12	20	152	A5	IC12 • IC40	TT
13-дюймовые ободья					
21 x 4	4	98	A5	IC10	TT
22 x 4 1/2	4	101	A5	IC10	TT
23 x 5	6	113	A5	IC10	TT
25 x 6	8	126	A5	IC10 • IC40	TT
15-дюймовые ободья					
7.00-15	12	138	A5	IC10	TT
7.50-15	14	144	A5	IC40	TT
7.50-15	16	146	A5	IC10	TT
8.25-15	18	153	A5	IC10 • IC40	TT
28 x 9-15	14	146	A5	IC12 • IC40	TT
200-15	12	139	A5	IC12	TT
250-15	18	153	A5	IC12 • IC40	TT
355/65-15	24	170	A5	IC40	TL
20-дюймовые ободья					
10.00-20	18	166	A5	IC40	TL
12.00-20	20	176	A5	IC40	TL

Уплотнительное кольцо для бескамерной шины (TSR)

Повышенный уровень безопасности и мобильности

Уплотнительное кольцо для бескамерной шины (TSR) позволяет монтировать бескамерные промышленные шины на стандартные ободья транспортных средств промышленного назначения, которые сконструированы для установки шин с камерой и ободной лентой. TSR представляет собой резиновое кольцо со встроенным вентиляем для накачки. Оно устанавливается на цилиндрическую часть обода между бортами шины и обеспечивает герметичность внутренней полости шины без использования камеры и ободной ленты.

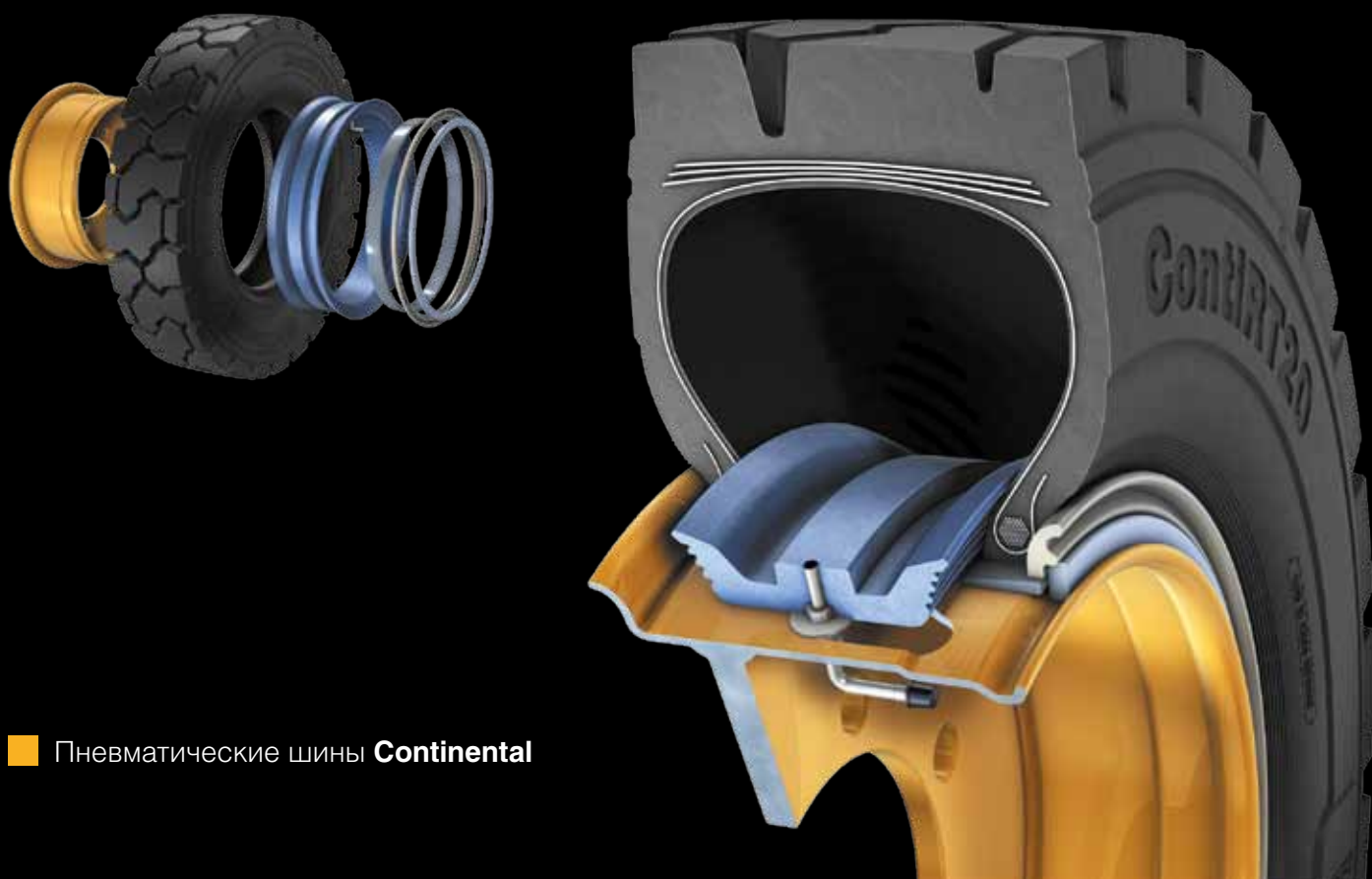



«ContiRT20 — это прекрасная шина, соответствующая нашим требованиям. Как и уровень сервиса Continental. Они точно знают, как добиться удовлетворенности клиента».

Рой Бланко,
руководитель работ на объекте iLevel
компания Weyerhaeuser (Лонг-Бич, США)





Лидер в области экологически безопасных инноваций

Концерн Continental работает над внедрением в производственный процесс передовых технологий в сфере возобновляемых источников сырья, таких как Taraxagum. За эти успешные начинания компания Continental получила награду в сфере защиты окружающей среды GreenTec Award. Шины Continental производятся в полном соответствии с Регламентом ЕС по химическим веществам REACH, устанавливающим правила регистрации, оценки, разрешения и ограничения производства химических веществ.

Подразделение компании Continental по специализированным шинам постоянно инвестирует средства в разработку инновационных решений, направленных на повышение экономичности и экологичности транспортных средств. Помимо снижения расхода топлива и потребления энергии, подразделение уделяет большое внимание совершенствованию эксплуатационных характеристик шин, стремясь увеличить срок их службы. Шины с высокой ходимостью требуют меньше энергии на протяжении всего производственного процесса, а также при эксплуатации. Кроме того, подразделение Continental по специализированным шинам стремится к использованию наиболее экологически безопасных видов сырья при производстве.

Подразделение Continental по специализированным шинам будет продолжать работу над повышением экологической безопасности шин, чтобы внести существенный вклад в защиту окружающей среды ради чистоты планеты для будущих поколений.



ООО «Континентал Тайрс РУС»

115054, Россия, г. Москва, ул. Валовая, д. 26

Тел.: +74957876735

Веб-сайт: <http://www.continental.ru/specialty>

Обратная связь по продукции

Илья Букреев

Специалист по маркетингу

индустриальных и грузовых шин

Эл. почта: ilya.bukreev@conti.de

Арсений Семёнов

Региональный менеджер по продажам

Эл. почта: arseniy.semenov@conti.de